

ICS 61.040
Y 75
备案号：51143-2016

DB46

海南省地方标准

DB 46/T 370.2—2016

黎族服饰 第2部分 哈方言服饰

2016-07-15 发布

2016-10-15 实施

海南省质量技术监督局 发布

前 言

DB 46/T 370-2016《黎族服饰》分为6部分：

- 第1部分：术语；
- 第2部分：哈方言服饰；
- 第3部分：杞方言服饰；
- 第4部分：润方言服饰；
- 第5部分：赛方言服饰；
- 第6部分：美孚方言服饰。

本部分为DB 46/T 370-2016的第2部分。

本部分按照GB/T 1.1-2009《标准化工作导则 第1部分：标准的结构和编写》给出的规则起草。

本部分由海南省民族宗教事务委员会和海南省文化广电出版体育厅提出并归口。

本部分主要起草单位：海南省质量技术监督标准与信息所、海南省民族研究所、海南省民族宗教事务委员会、海南省文化广电出版体育厅、海南省标准化协会。

本部分主要起草人：张华云、李廷秀、黄友贤、刘鸿刚、容炜俊、符明智、刘实葵、王国才、陈泰伍、云晗、孙林芳、吴若娜、王娇娇、丁丁。

黎族服饰 第2部分 哈方言服饰

1 范围

本部分规定了黎族哈方言服饰的术语和定义、号型规格、分类、女装款式及男装款式。
本部分适用于黎族哈方言服装设计、生产、科研、教学、贸易及其相关领域。

2 规范性引用文件

下列文件对于本文件的应用是必不可少的。凡是注日期的引用文件,仅注日期的版本适用于本文件。凡是不注日期的引用文件,其最新版本(包括所有的修改单)适用于本文件。

GB/T 1335.1 服装号型 男子

GB/T 1335.2 服装号型 女子

DB46/T 370-2016 黎族服饰 第1部分 术语

3 术语和定义

DB46/T 370-2016 黎族服饰第1部分界定的及以下术语和定义适用于本文件。

3.1

哈方言服饰

黎族操哈方言人群穿戴的服饰,分为哈应型、抱怀型、罗活型。

4 号型规格

4.1 号型设置按 GB/T 1335.1、GB/T 1335.2 的规定执行。

4.2 成品主要部位规格按 GB/T 1335.1、GB/T 1335.2 的有关规定设计。

5 分类

5.1 按性别分为男装和女装,女装主要包括哈应型、抱怀型、罗活(广义)型三种类型。

5.2 按活动性质女装分为常服和礼服;男装分为常服和祭祀服。

6 女装款式

6.1 哈应型

6.1.1 常服

6.1.1.1 部位

6.1.1.1.1 上衣：圆领、有布纽、长袖对襟衣，左右开叉，前后襟等长。

注：圆领有纽对襟衣为三亚市、陵水黎族自治县等地的哈应小支妇女上衣，东方市公爱、感城等地的哈应小支则穿戴无领无纽长袖对襟衣，胸前左右衣片有纵向长方形襟花，衣后背下摆正中间缝一块织花锦布，衣背正中有一条纵向红色背缝线，背缝线下端左右各刺绣一个人纹或蛙纹。昌江黎族自治县十月田地区的哈应小支则穿琵琶襟衣。

6.1.1.1.2 下装（筒裙）：宽大长筒裙，长及脚踝，由筒头、筒腰、筒身、筒尾四幅黎锦组成。

6.1.1.1.3 头衣：黑色长布条头巾、彩色织锦头巾，长布条头巾两端各刺绣一块方形图案。

注：三亚市、陵水黎族自治县的哈应小支妇女头戴长布条头巾，戴前先将长布条头巾对折成约10 cm宽的布条，由额前向后缠绕并打结，刺绣方形图案的头巾端垂于左右胸前。东方市感城等地的哈应小支妇女戴彩色织锦头巾，戴时将头巾对折成20 cm宽，绕头一圈并在右侧将头巾穗条插入头巾布条中固定，穗条垂于右侧。

6.1.1.1.4 配饰：银铜质耳环、实心手镯、脚环等。

注：佩戴方式：左右耳各戴（1个）耳环，手镯（1~3个）、脚环（1~3个）戴于左右手腕、脚踝。

6.1.1.1.5 服装实物图参见附录 A 中图 A.1 a；服装裁剪图例参见附录 B 中图 B.1。

6.1.1.2 纹样

6.1.1.2.1 上衣素面无装饰花纹图案，领口、袖口、左右开叉处、衣边沿等均以黄色、蓝色、白色等布条包边。

6.1.1.2.2 筒裙筒头、筒腰以黑色为底调，多以水波纹为主；筒身与筒尾部分为彩织锦布，以人纹、鱼纹、蛙纹、几何纹、横条纹为主。

6.1.1.2.3 头巾两端刺绣一方块彩色精美图案，以人纹、动物纹、水波纹为主。

6.1.1.3 面料

以棉、麻布料为主。

6.1.1.4 色彩

6.1.1.4.1 上衣以蓝色、黑色为主。

注：东方市感城地区的妇女上衣有彩色襟花、背花、袖花等。

6.1.1.4.2 筒裙的筒头与筒腰以蓝色、黑色为主，筒身与筒尾部分以红色、黄色、白色、绿色等色彩相间。

6.1.1.5 工艺

以通经断纬法织制服装面料，手工缝制。

6.1.1.6 效果图

常服效果图见图1。



图1 常服效果图

6.1.2 礼服

6.1.2.1 部位

6.1.2.1.1 上衣：按 6.1.1.1.1 给出的要求。

6.1.2.1.2 下装（筒裙）：按 6.1.1.1.2 给出的要求。

注：筒裙有婚礼筒裙、常装筒裙。新娘有特制的婚礼筒裙，筒裙的四块锦布均织造精美花纹图案，筒头以水波纹为主，筒腰以人物为主，体现婚礼中的“迎娶”、“送娘”、“送礼”等婚庆场面，筒身与筒尾常合二为一，以连续排列的小形人纹为主。

6.1.2.1.3 头衣：按 6.1.1.1.3 给出的要求。

6.1.2.1.4 佩饰：簪、钗、耳环、手镯等。

注：佩戴方式：胸牌仅为新娘结婚时佩戴，挂于颈上，垂于胸前；簪、钗常插于发髻或长布条头巾上，左右耳各戴（1个）耳环，手镯（1~3个）戴于左右手腕。

6.1.2.1.5 服装、佩饰实物图参见附录 A 中图 A.2 a、图 A.3；服装裁剪图例参见附录 B 中图 B.1。

6.1.2.2 纹样

6.1.2.2.1 东方市感城、公爱等地的妇女上衣胸前有对襟花，多绣菱形几何纹、鱼纹、人纹等，后背有背花，多绣人纹、蛙纹、鸟纹或蝶翅纹，衣脊下部左右有图腾纹样，以蛙纹、人纹为主；三亚市、陵水黎族自治县的哈应妇女上衣多素面。

6.1.2.2.2 筒裙的筒头筒腰多为几何纹、水波纹、动植物纹等，筒身有描绘婚礼中的人物活动场面，也有单纯的人纹、鸟纹、蛙纹等，筒尾多为人纹、水波纹、鸟纹等。

6.1.2.2.3 头巾两端刺绣一方块彩色精美图案，以人纹、动物纹、水波纹为主。

6.1.2.3 面料

按 6.1.1.3 给出的要求。

6.1.2.4 色彩

6.1.2.4.1 上衣以蓝色、黑色为主，袖口、左右开叉处、衣边沿等以黄色、蓝色、白色等颜色布条或彩色几何纹锦布包边。

6.1.2.4.2 筒裙色彩鲜艳亮丽，繁杂多样，以红色、黄色、蓝色、绿色、黑色、白色等颜色相间。

6.1.2.5 工艺

按6.1.1.5给出的要求。

6.1.2.6 效果图

礼服效果图见图2。



图2 礼服效果图

6.2 抱怀型

6.2.1 常服

6.2.1.1 部位

6.2.1.1.1 上衣：有两种：一种为圆领、有纽、长袖对襟衣，衣前后下摆等长，素面，以蓝色、绿色等彩色布条包边；另一种为无领、无纽、中长袖对襟衣，衣前下摆长，后下摆短，胸前左右衣襟各有一条小系绳代替纽扣。

注：圆领、有纽对襟衣用于日常穿着，也可作为新娘上装；无领、无纽对襟衣常用作丧葬等场面。

6.2.1.1.2 下装（筒裙）：长筒裙，长及小腿下方，筒裙由筒头、筒身、筒尾三幅黎锦组成。

6.2.1.1.3 服装实物图参见附录A中图A.1 b；服装裁剪图例参见附录B中图B.2。

6.2.1.2 纹样

6.2.1.2.1 圆领、有纽上衣素面；无领、无纽上衣胸前左右衣襟各刺绣一块纵向的长条形图案作为襟花，内有人纹、鸟纹、鱼纹等，衣后下摆四周刺绣人纹、蛙纹、水波纹等装饰纹样，衣背缝线下端左右各刺绣一个红色、黄色、白色等色彩的人纹或蛙纹，作为氏族部落的标志。

6.2.1.2.2 筒裙通体织造红色、黑色、白色三种色彩为主调的花纹图案，有人纹、蛙纹、鱼纹、鸟纹、鹿纹、人骑马纹、星点纹、碗块纹、槟榔树纹等。

6.2.1.3 面料

以棉、麻布料为主。

6.2.1.4 色彩

6.2.1.4.1 上衣以蓝、黑色为主调，间饰红色、黄色、蓝色、绿色等色彩。

6.2.1.4.2 筒裙色彩复杂多样，以红色、黄色、白色、绿色等颜色的花纹图案相间。

6.2.1.5 工艺

以通经断纬法为主，通经通纬法为辅织制服装面料，手工缝制。

6.2.1.6 效果图

常服效果图见图3。



图3 抱怀型常服

6.2.2 礼服

6.2.2.1 部位

6.2.2.1.1 上衣：按6.2.1.1.1给出的要求。

6.2.2.1.2 下装（筒裙）：按6.2.1.1.2给出的要求。

注：有婚礼服筒裙和祭祀服筒裙。丧事中的筒裙多样，在家族男性死者、女性死者的丧事场面有不同的筒裙，家族男性死者丧事中，妇女穿的筒裙色调是红黑白相间，主体纹样为大型人骑马纹；家族女性死者丧事中，妇女穿的筒裙色调是红黑白相间，但主体纹样是大型黄猿纹。出殡时捧香炉长子媳妇所穿的又是另一种筒裙，这种筒裙色调也是红黑白相间，筒裙正面正中为大型黄猿纹，背面为纵向的长方形红、白格图案；婚礼服为红黑白花纹图案为主调的织花筒裙。

6.2.2.1.3 佩饰：簪、钗、扁式圆形项圈、扁式耳环、铃式耳环、钩式耳环、银铜质手镯、银铜环等。

注：佩戴方式：簪钗常插于发髻上，扁式胸挂（习惯为3个）套于颈上，垂于胸前。扁式耳环（1~3个）与铃式耳

环（1个）或钩式耳环（1个）常组合使用，悬挂于两耳垂。银铜质手镯（1~2个）套于左右手腕，银铜质脚环（1~2个）套于左右脚踝。

6.2.2.1.4 服装、佩饰实物图参见附录A中图A.2 b、图A.2 c、图A.3；服装裁剪图例参见附录B中图B.2。

6.2.2.2 纹样

6.2.2.2.1 婚礼服上衣素面；祭祀服上衣有襟花，下摆四周刺绣装饰图案。

6.2.2.2.2 婚礼服筒裙筒头为向星点纹，筒身与筒尾合二为一，色彩鲜艳，由人纹、蛙纹、植物纹组成；祭祀服筒裙主体纹样分别有大型黄猿纹、蛙纹、人骑马纹等，筒头、筒尾多为黑白红相间的小型人纹、鱼纹、植物纹等。

6.2.2.3 面料

按6.2.1.3给出的要求。

6.2.2.4 色彩

6.2.2.4.1 上衣以蓝色、黑色为主调

6.2.2.4.2 婚礼服筒裙为黑色、白色、红色相间的特色筒裙；祭祀服筒裙以黑色为底调。

6.2.2.5 工艺

按6.2.1.5给出的要求。

6.2.2.6 效果图

礼服效果图见图4。



图4 礼服效果图

6.3 罗活（广义）型¹⁾

1) 罗活型还分为罗活、抱由、抱曼、志强、只贡、抱弯、尼亚、哈罗、否显等小支

6.3.1 常服

6.3.1.1 部位

6.3.1.1.1 上衣：无领、无纽、中长袖的对襟衣。上衣前襟下摆长，后襟下摆短，左右对襟、下摆四周、袖口等处以彩色锦布条镶边，胸前左右衣襟各有一条小系绳代替纽扣。衣后背有一条红色或白色背缝线。

6.3.1.1.2 下装（筒裙）：中筒裙，长及膝盖下方，由筒头、筒腰、筒身三幅黎锦组成。

6.3.1.1.3 佩饰：银铜铝质的多重式耳环、铃式耳环、扁式耳环、钩式耳环、手镯、脚环等。

注：多重式耳环为哈方言罗活土语罗活小支妇女独有佩饰，妇女从小每患病一次举办祭鬼活动，必戴一个实心圆耳环，每只耳朵可累加佩戴十几重，平时将大耳环叠扣于头顶，待客时解下以示尊重客人。抱由、抱曼、志强、只贡、抱弯、尼亚、哈罗、否陈等小支妇女佩戴铃式耳环、扁式耳环、钩式耳环等，常将扁式耳环与铃式耳环、钩式耳环组合佩戴于两耳，左右手脚可视情况佩戴（1~3个）手镯、脚环。

6.3.1.1.4 服装、佩饰实物图参见附录 A 中图 A.1 c~图 A.1 i、图 A.3；服装裁剪图例参见附录 B 中图 B.3。

6.3.1.2 纹样

6.3.1.2.1 上衣左右衣襟各刺绣一块长条形花纹图案作为襟花，内刺绣人纹、蛙纹、鸟纹、鱼纹等，衣后背下摆背缝线下端左右各刺绣一个红色、黄色、白色等色彩的蛙纹或人纹，作为氏族标志。

6.3.1.2.2 筒裙通体织造丰富彩色花纹图案，有人纹、蛙纹、鱼纹、螃蟹纹、黄猿纹、植物纹、花卉纹等。

6.3.1.3 面料

以棉、麻质织锦布料为主。

6.3.1.4 色彩

6.3.1.4.1 上衣蓝色、黑色为主，装饰图案以红色、黄色、绿色、白色等色彩相间。

6.3.1.4.2 筒裙以红色、黄色、白色、绿色等颜色的花纹图案相间。

6.3.1.5 工艺

以通经断纬法织造服装面料，手工缝制。

6.3.1.6 效果图

常服效果图见图5。



图5 常服效果图

6.3.2 礼服

6.3.2.1 部位

6.3.2.1.1 上衣：按 6.3.1.1.1 给出的要求。

注：上衣后背有一条粗大红色背缝线，四周下沿留有细穗条，其中多系铜钱、铜铃、绒穗等。俗称“女大礼服”。

6.3.2.1.2 下装（筒裙）：按 6.3.1.1.2 给出的要求。

6.3.2.1.3 头衣：按 6.3.1.1.3 给出的要求。

6.3.2.1.4 佩饰：按 6.3.1.1.4 给出的要求。

6.3.2.1.5 服装、佩饰实物图参见附录 A 中图 A.2 d~A.2 j、图 A.3；服装裁剪图例参见附录 B 中图 B.3。

6.3.2.2 纹样

6.3.2.2.1 按 6.3.1.2.1 给出的要求。

6.3.2.2.2 筒裙多织抽象化的鱼纹、鹿纹等。

6.3.2.3 面料

按 6.3.1.3 给出的要求。

6.3.2.4 色彩

上衣、筒裙以红色、黄色、蓝色、绿色、白色等颜色相间。

6.3.2.5 工艺

按 6.3.1.5 给出的要求。

6.3.2.6 效果图

礼服效果图见图6。



图 6 礼服效果图

7 男装款式

7.1 常服

7.1.1 部位

7.1.1.1 上衣：无领、无纽、中长袖对襟衣，腰系彩织锦布。

注：彩织锦布长100 cm~150 cm，宽5 cm。

7.1.1.2 下装：犊鼻裤。

7.1.1.3 头衣：红、黑布条。

7.1.1.4 服装实物图参见附录 A 中图 A.4。

7.1.2 纹样

上衣左右衣襟处各有一条竖式条状襟花。内刺绣人纹、鱼纹、鸟纹等。

7.1.3 面料

以棉、麻质布料为主。

7.1.4 色彩

7.1.4.1 上衣、下装以黄色、蓝色、黑色等颜色为主。彩织锦布以红色、黄色、黑色、绿色、白色等颜色相间。

7.1.4.2 头巾为黑色或红色。

7.1.5 工艺

以通经断纬法织造服装面料，手工缝制。

7.1.6 效果图

男子常服效果图见图7。



图7 男子常服效果图

7.2 祭祀服

7.2.1 部位

7.2.1.1 上衣：无领、无纽、长袖对襟衣。腰系彩织锦布。

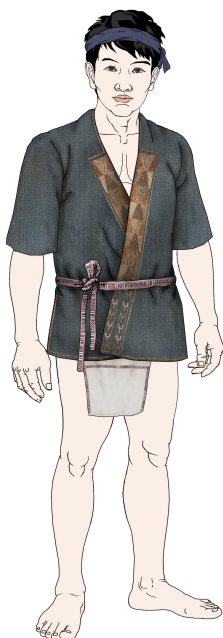
注：上衣有为短、中、长三种款式；彩织锦布长100 cm~150 cm，宽5 cm。

7.2.1.2 下装：犊鼻裤。

7.2.1.3 头衣：红、黑布条。

7.2.1.4 佩饰：羽毛。

注：1-3根羽毛插于红、黑布条上。

7.2.1.5 服装实物图参见附录A中图A.5；服装裁剪图例参见附录B中图B.4。

7.2.2 纹样

上衣刺绣连续排列的方块状鱼纹、水波纹等图案。

7.2.3 面料

以棉、麻质布料为主。

7.2.4 色彩

红色、黄色、蓝色、绿色、白色等颜色相间。

7.2.5 工艺

以通经断纬法织造服装面料，手工缝制。

7.2.6 效果图

男子祭祀服效果图见图8。



a) 中款



b) 中款



c) 长款

图8 祭祀服效果图

附录 A
(资料性附录)
服装、佩饰实物图

A.1 女子常服

女子常服实物图见图A.1。



a) 哈应型 (正面和背面)



b) 抱怀型 (正面和背面)

图 A.1 女子常服实物图



c) 罗活型-罗活款 (正面和背面)



d) 罗活型-抱由款 (正面和背面)

图 A.1 (续)



e) 罗活型-抱湾款 (正面和背面)



f) 罗活型-只贡款 (正面和背面)

图 A.1 (续)



g) 罗活型-抱曼款（正面和背面）



h) 罗活型-哈罗款（正面和背面）

图 A.1（续）



i) 罗活型-否显款（正面和背面）

图 A.1（续）

A.2 女子礼服

女子礼服实物图见图A.2。



a) 哈应型（正面和背面）

图 A.2 女子礼服实物图



b) 抱怀型婚礼服



c) 抱怀型丧事服

图 A.2 (续)



d) 罗活型-罗活款 (正面和背面)



e) 罗活型-抱由款 (正面和背面)

图 A.2 (续)



f) 罗活型-抱湾款 (正面和背面)



g) 罗活型-抱曼款 (正面和背面)

图 A.2 (续)



h) 罗活型-哈罗款 (正面和背面)



i) 罗活型-尼亚款 (正面和背面)

图 A.2 (续)

j) 罗活型-志强款（正面和背面）

图 A.2（续）

A.3 女子佩饰

女子佩饰实物图见图A.3。

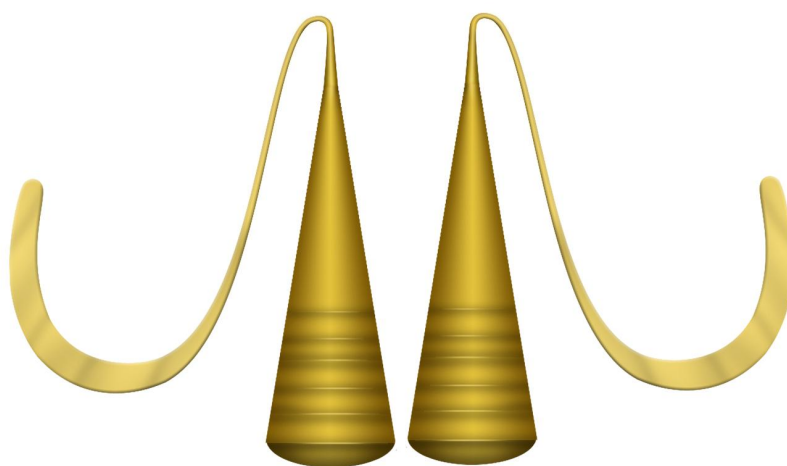

a) 铃式耳环

图 A.3 女子佩饰实物图



b) 钩式耳环



c) 多重式耳环

图 A.3 (续)



d) 扁式耳环



e) 扁式圆形项圈

图 A.3 (续)



f) 手脚环

图 A.3 (续)

A.4 男子常服

男子常服实物图见图A.4。



图 A.4 男子常服实物图

A.5 男子祭祀服

男子祭祀服实物图见图A.5。



a) 短款（正面和背面）



b) 中款（正面和背面）

图 A.5 男子祭祀服实物图



c) 长款（正面和背面）

图 A.5（续）

附 录 B
(资料性附录)
哈方言服装裁剪图例

B.1 女子哈应型

女子哈应型服装裁剪图例见图B.1。

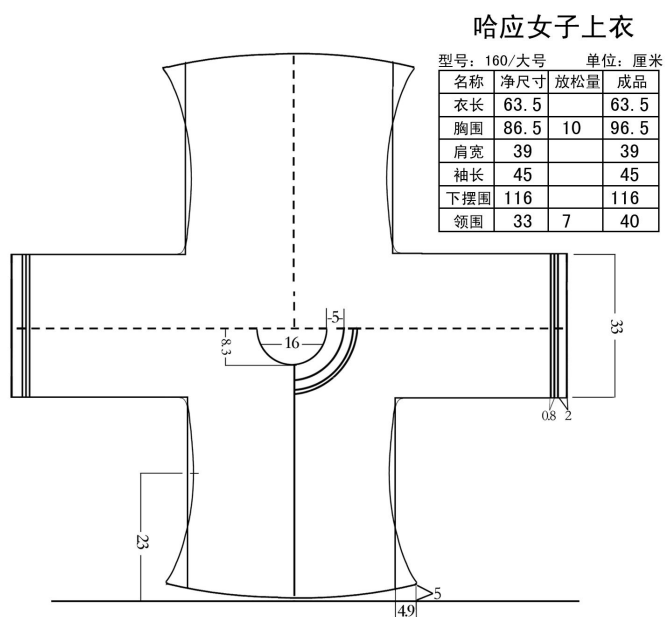

a) 上衣

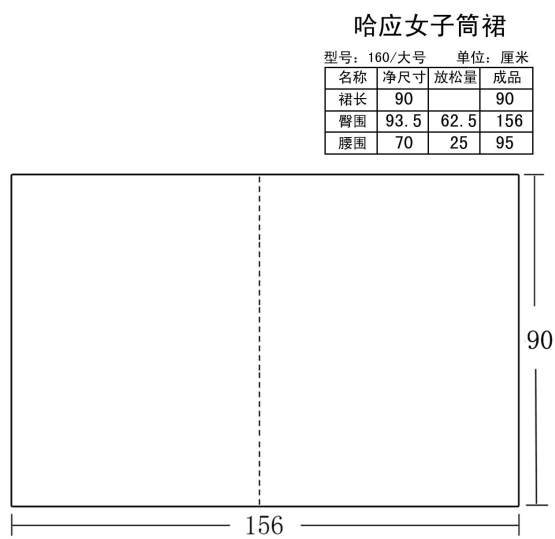

b) 下装

图 B.1 哈应型服装裁剪图

B.2 女子抱怀型

女子抱怀型服装裁剪图例见图B.2。

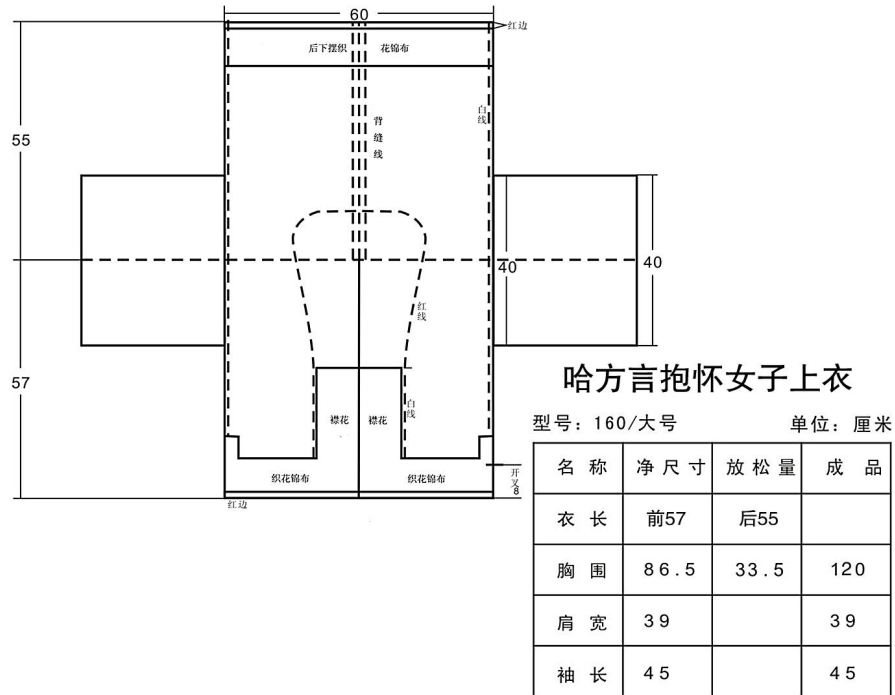

a) 上衣

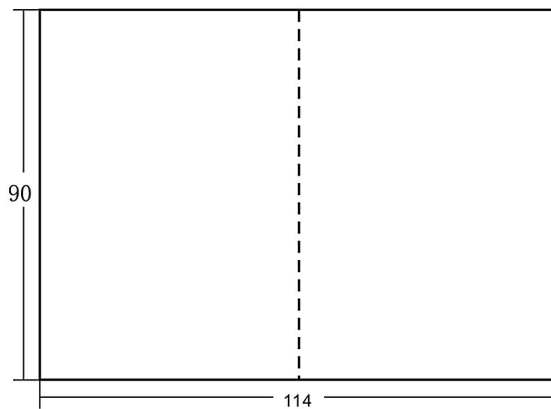

哈方言抱怀女子筒裙

型号：160/大号 单位：厘米

名称	净尺寸	放松量	成品
裙长	90		90
臀围	93.5	20.5	114

b) 下装

图 B.2 抱怀型服装裁剪图

B.3 女子罗活型

女子罗活型服装裁剪图例见图B.3。



图 B.3 罗活型服装裁剪图

B.4 男子（袍衣）

男子（袍衣）服装裁剪图例见图B.4。

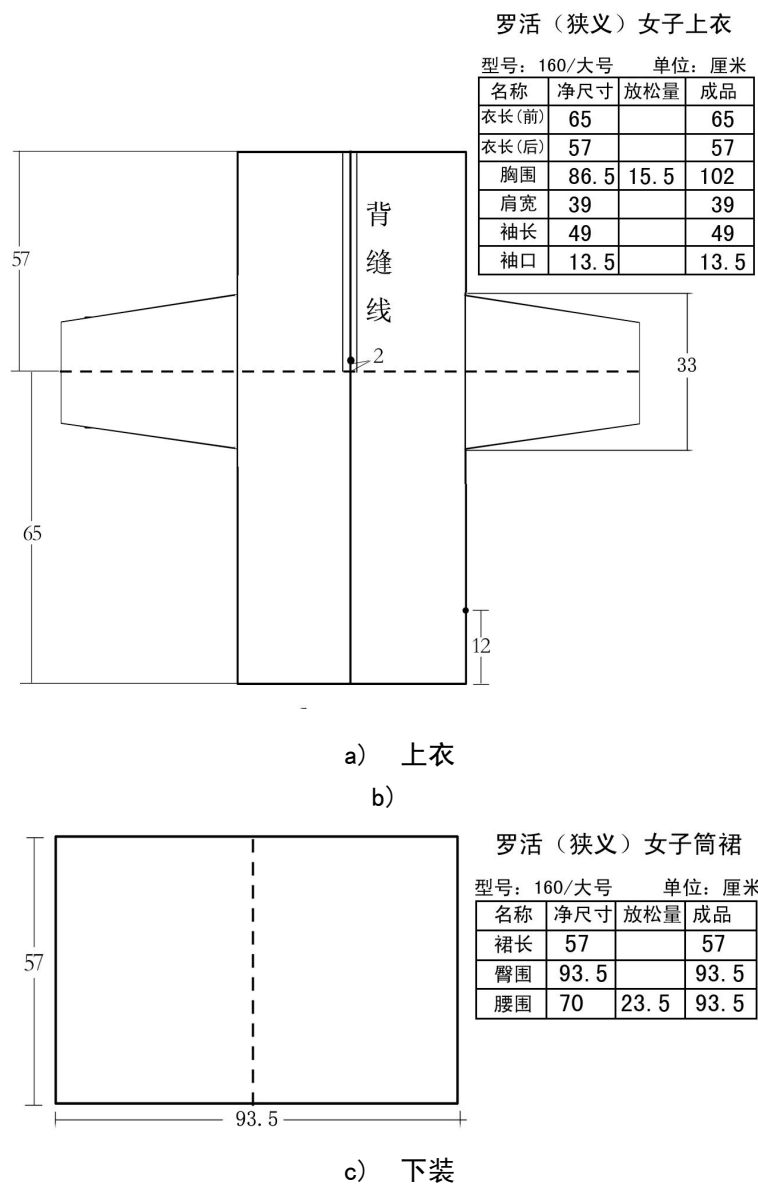
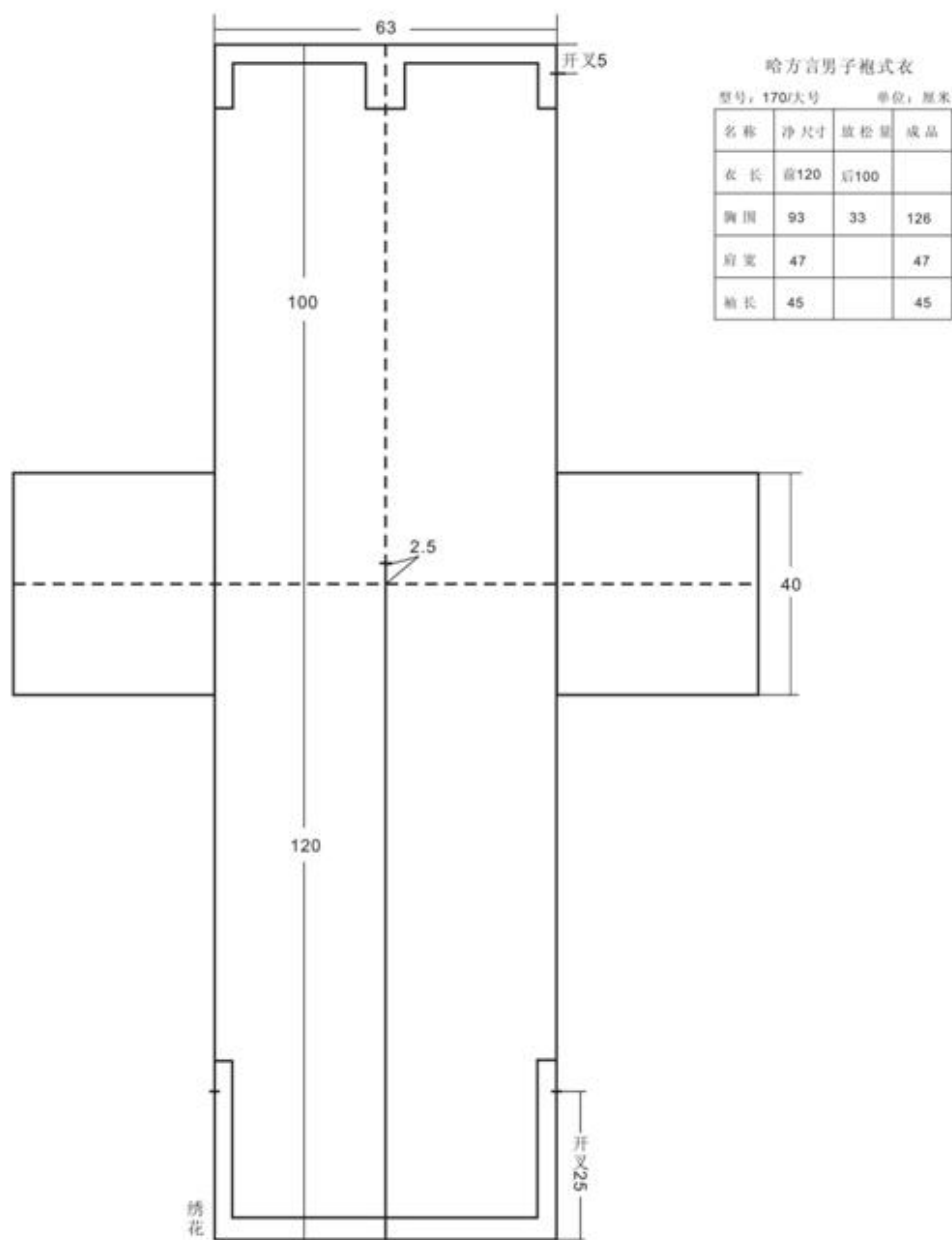

注：袍式衣分短、中长三款，裁剪图一致，短款衣长约80-100 mm，袖长约30-50 mm；中款衣长约100-120 mm，袖长约40-60 mm；长款衣长约120-140 mm，袖长约50-70 mm。其他一样。

图 B.4 男子（袍衣）服装裁剪图