

ICS 61.040
Y 75
备案号: 51141-2015

DB46

海南省地方标准

DB 46/T 370.5—2016

黎族服饰 第5部分 赛方言服饰

2016-07-15 发布

2016-10-15 实施

海南省质量技术监督局 发布

前 言

DB 46/T 370-2016《黎族服饰》分为6部分：

- 第1部分：术语；
- 第2部分：哈方言服饰；
- 第3部分：杞方言服饰；
- 第4部分：润方言服饰；
- 第5部分：赛方言服饰；
- 第6部分：美孚方言服饰。

本部分为DB 46/T 370-2016的第5部分。

本部分按照GB/T 1.1-2009《标准化工作导则 第1部分：标准的结构和编写》给出的规则起草。

本部分由海南省民族宗教事务委员会和海南省文化广电出版体育厅提出并归口。

本部分主要起草单位：海南省质量技术监督标准与信息所、海南省民族研究所、海南省民族宗教事务委员会、海南省文化广电出版体育厅、海南省标准化协会。

本部分主要起草人：张华云、李廷秀、黄友贤、刘鸿刚、容炜俊、符明智、刘实葵、王国才、陈泰伍、云晗、孙林芳、吴若娜、王娇娇、丁丁。

黎族服饰 第5部分 赛方言服饰

1 范围

DB 46/T 370-2016 的本部分规定了黎族赛方言服饰的术语和定义、号型规格、女装款式及男装款式。

本部分适用于黎族赛方言服装设计、生产、科研、教学、贸易及其相关领域。

2 规范性引用文件

下列文件对于本文件的应用是必不可少的。凡是注日期的引用文件，仅注日期的版本适用于本文件。凡是不注日期的引用文件，其最新版本（包括所有的修改单）适用于本文件。

GB/T1335.1 服装号型 男子

GB/T 1335.2 服装号型 女子

DB46/T 370 -2016 黎族服饰 第1部分 术语

3 术语和定义

DB46/T 370-2016 **黎族服饰第1部分**界定的及以下术语和定义适用于本文件。

3.1

赛方言服饰

黎族操赛方言人群穿戴的服饰。

4 号型规格

4.1 号型设置按 GB/T 1335.1、GB/T 1335.2 的规定执行。

4.2 成品主要部位规格参照 GB/T 1335.1、GB/T 1335.2 的有关规定设计。

5 女装款式

5.1 常服

5.1.1 部位

5.1.1.1 上衣：右衽高领衣，大衣襟，向右开，从领向右斜有一排布纽扣一直到下摆，素面镶边。

注：上衣有老年妇女上衣和中青年妇女上衣。

5.1.1.2 下装（筒裙）：长筒裙，由筒头、筒眼、筒身、筒尾四幅黎锦组成。

5.1.1.3 头衣：蓝黑色长布条头巾。

注：佩戴方式：先将头巾折叠成约10 cm宽的布条，由前额向后缠绕，于脑后打结，形成一长一短垂于后背。

5.1.1.4 佩饰：手镯、戒指，耳挂银铜质耳环等。

注：佩戴方式：耳环各一个悬于两耳垂，手镯多佩于左手腕处，戒指常戴于左手中指或无名指。

5.1.1.5 服装、佩饰实物图参见附录 A 中图 A.1、图 A.3、图 A.4；服装裁剪图例参见附录 B 中图 B.1。

5.1.2 纹样

5.1.2.1 筒裙的筒头花纹少而简单，多为水波纹、树果纹；筒眼色彩鲜艳，多为人纹、鸟纹；筒身多是黑色或横细线条纹（水波纹，俗又称牛尿纹）；筒尾花纹图案丰富，多为动植物纹、水波纹等。常在纹样中纵向插饰多片细小的云母片。

5.1.2.2 头巾两端各刺绣一条彩色花纹图案，其余部位为素面。

5.1.3 面料

以棉、麻质布料为主。

5.1.4 色彩

5.1.4.1 老年妇女上衣以黑色为主；中青年妇女上衣以浅蓝色、绿色、淡红色等为主。

5.1.4.2 筒裙以红色、黄色、白色、黑色、绿色等色彩相间。

5.1.5 工艺

以通经通纬法为主，少部分采用絣染技艺织制面料，手工缝制。

5.1.6 效果图

中青年妇女常服效果图见图1。



图1 中青年妇女常服效果图

5.2 礼服

5.2.1 部位

5.2.1.1 上衣：按 5.1.1.1 给出的要求。

5.2.1.2 下装（筒裙）：按 5.1.1.2 给出的要求。

5.2.1.3 头衣：按 5.1.1.3 给出的要求。

5.2.1.4 佩饰：银质钗、簪、头插牌（针）、月形胸挂、金银质手镯、戒指、银质耳环等。

注：佩戴方式：月形胸挂套于颈上垂于胸前；银钗、头插针等垂直插于发髻上，头插牌多用3至5个并排斜插于脑后发髻；耳环、手镯、戒指的佩戴方法参见5.1.1.4注给出的细节。

5.2.1.5 服装、佩饰实物图参见附录 A 中图 A.2~图 A.4；服装裁剪图例参见附录 B 中图 B.1。

5.2.2 纹样

按5.1.2给出的要求。

5.2.3 面料

按5.1.3给出的要求。

5.2.4 色彩

按5.1.4给出的要求。

5.2.5 工艺

按5.1.5给出的要求。

5.2.6 效果图

中青年妇女礼服效果图见图2。



图2 中青年妇女礼服效果图

6 男装款式

6.1 常服

6.1.1 部位

6.1.1.1 上衣：无领、无纽扣的对襟衣；配以束腰锦带，其长 100 cm~150 cm，宽 5 cm。

6.1.1.2 下装：吊襜。

6.1.1.3 头衣：黑布或红布条，其长约 80 cm~100 cm，宽约 5 cm。

注：佩戴方式：由额前向脑后缠绕，于脑后打结。

6.1.1.4 佩饰：“S”型耳环，仅佩于左耳。

6.1.1.5 服装、佩饰实物图参见附录 A 中图 A.5、图 A.7、图 A.8；服装裁剪图例参见附录 B 中图 B.2。

6.1.2 纹样

6.1.2.1 个别对襟衣的衣背或下摆有简单花纹，以水波纹（俗称牛尿纹）最为典型。

6.1.2.2 吊襜有简单的黑色花纹，多以树果纹、水波纹为主。

6.1.3 面料

以棉、麻布料为主。

6.1.4 色彩

6.1.4.1 对襟衣以褐色为主，束腰锦带为红色、黄色、黑色、绿色、白色等颜色相间。

6.1.4.2 吊襜为织花白色。

6.1.5 工艺

以通经通纬法织制面料，手工缝制。

6.1.6 效果图

男子常服效果图见图3。



图 3 男装常服效果图

6.2 祭祀服

6.2.1 款式

6.2.1.1 上衣：道公为右衽汉式长袍，系束腰锦带；高公(又称鬼公)为对襟衣，肩披妇女彩色风帽式头巾或彩色毛巾。

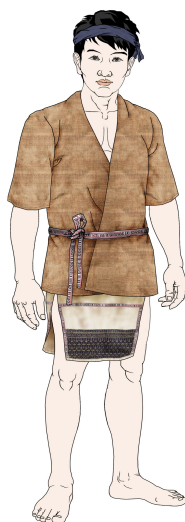
6.2.1.2 下装：高公穿吊襠。

6.2.1.3 头衣：道公头插羽毛。

6.2.1.4 道公、高公服装实物图参见附录 A 中图 A.6。

6.2.2 纹样

高公吊襠有蓝、黑色简单花纹，多以树果纹、水波纹为主。

6.2.3 面料

按6.1.3给出的要求。

6.2.4 色彩

6.2.4.1 道公长袍为蓝色，束腰锦带红色、黑色、蓝色、白色相间；高公对襟衣为黑色。

6.2.4.2 高公吊襠为织花白色。

6.2.5 工艺

以通经通纬法织制面料，手工缝制。

6.2.6 效果图

祭祀服效果图见图4。



图4 祭祀服效果图

附录 A
(资料性附录)
服装、佩饰实物图

A.1 女子常服

老年妇女常服实物图见图A.1。



图 A.1 老年妇女常服实物图（正面和背面）

A.2 女子礼服

青年妇女礼服实物图见图A.2。



图 A.2 青年妇女礼服实物图（正面的背面）

A.3 女子头衣

女子头衣实物图见图A.3。



图 A.3 长布条头巾

A.4 女子佩饰

女子佩饰实物图见图A.4。

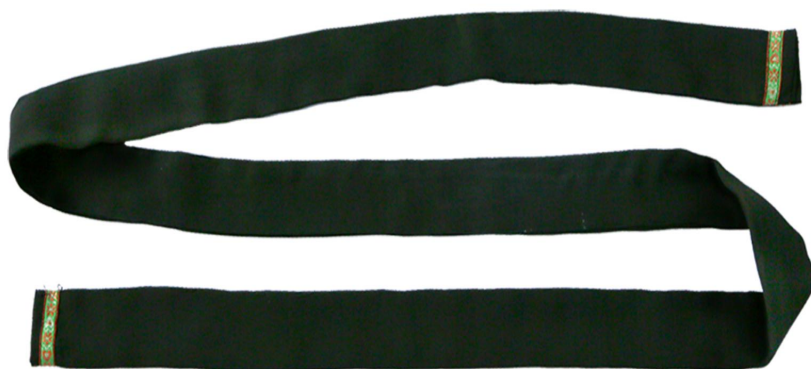
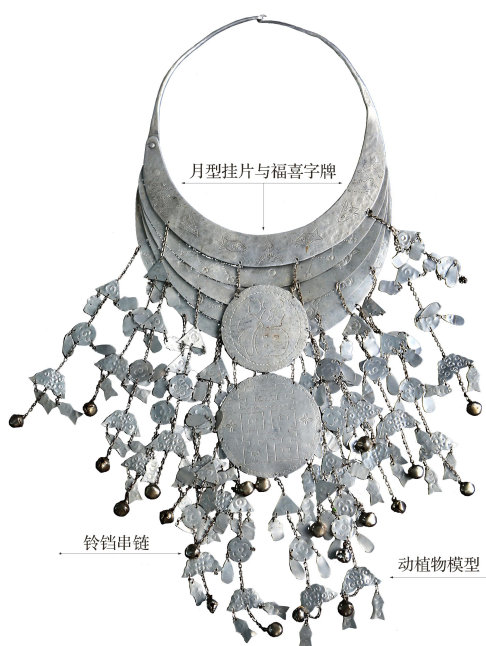

a) 月型胸挂



b) 胸牌

图 A.4 女子佩饰实物图

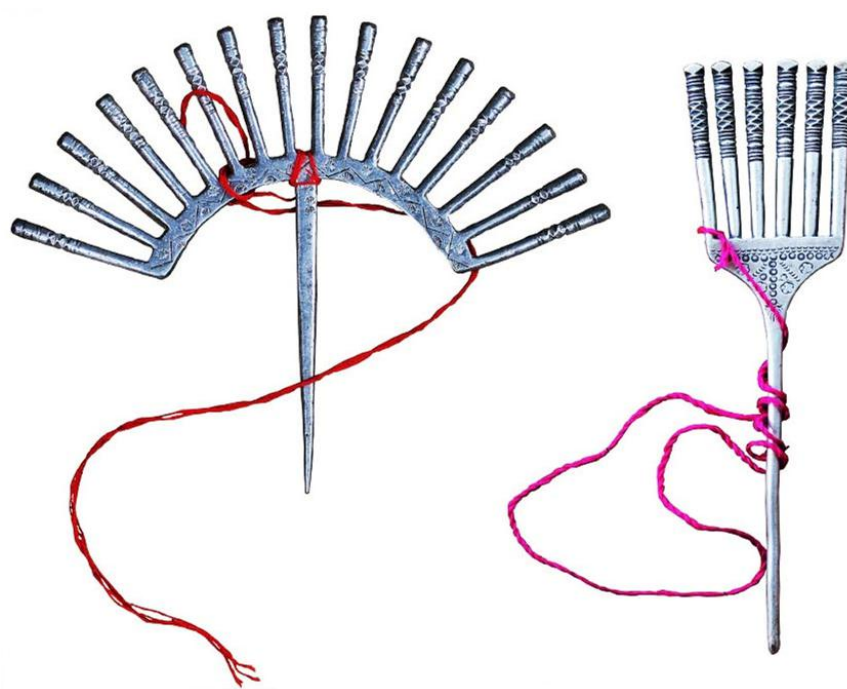

c) 头插针

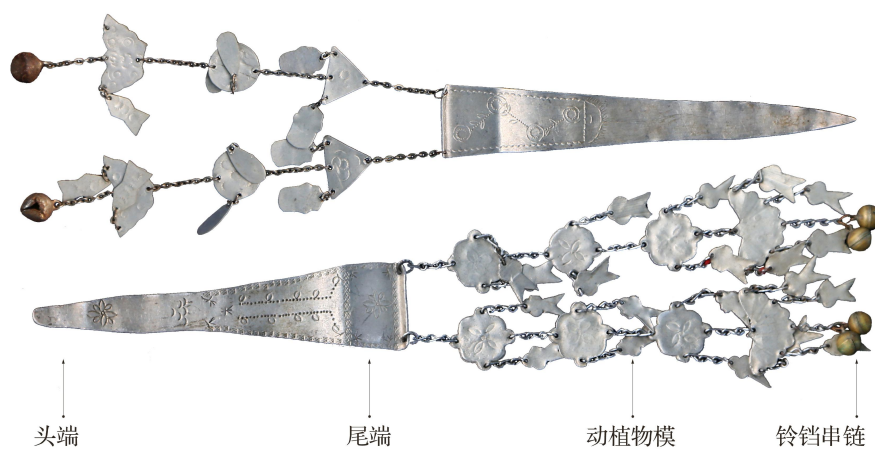

d) 头插牌

图 A.4 (续)



e) 项圈

图 A.4 (续)

A.5 男子常服

男子常服实物图见图A.5。



a) 上衣



b) 下装

图 A.5 男装常服实物图

A.6 男子特殊服饰

男子特殊服饰实物图见图A.6。



a) 道公服



b) 高公服

图 A.6 男子特殊服饰实物图

A.7 男子束腰锦布

男子束腰锦布实物图参见图A.7。



图 A.7 束腰锦布实物图

A.8 男子佩饰

男子佩饰实物图见图A.8。



图 A.8 男式耳环

附录 B
(资料性附录)
服装裁剪图例

B.1 女装

女装裁剪图例见图B.1。

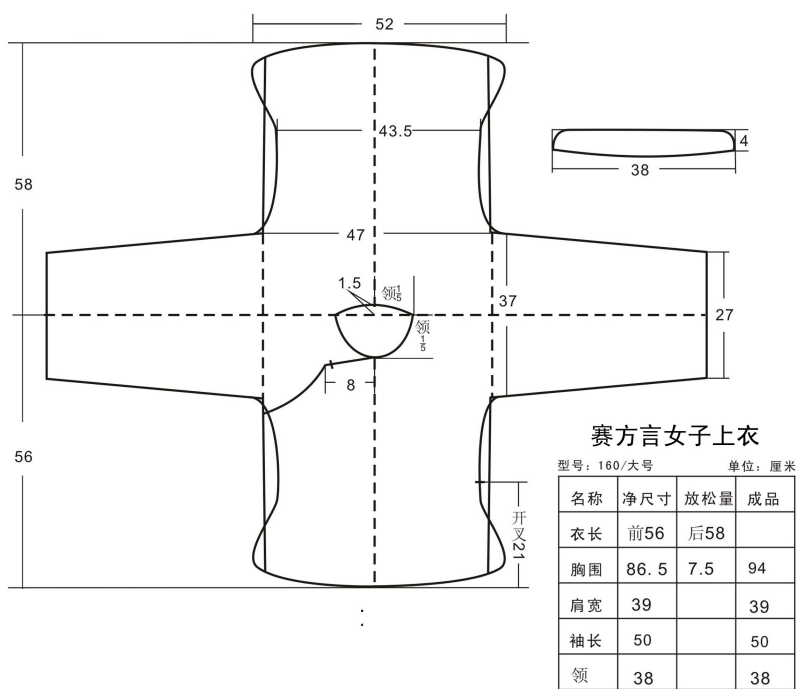

a) 上衣

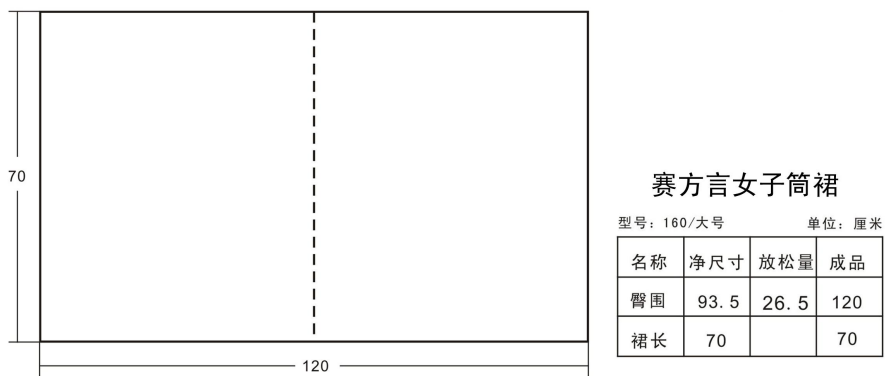

b) 下装

图 B.1 女装裁剪图例

B.2 男装

男装裁剪图例见图B.2。

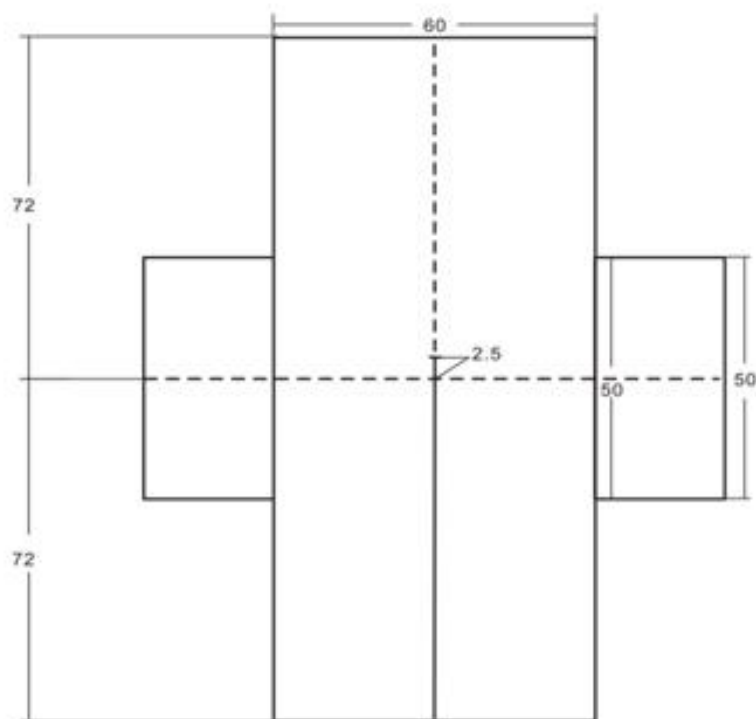

上衣尺寸

型号: 170/大号 单位: 厘米

名称	净尺寸	放松量	成品
衣长	72		72
胸围	93	27	120
肩宽	47		47
袖长	33		33

a) 上衣

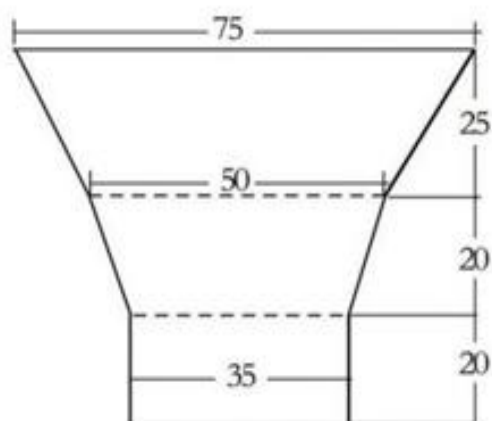

吊襠尺寸

型号: 175/大号 单位: 厘米

名称	净尺寸	放松量	成品
吊襠长	65		65
臀围	75±2		150

b) 下装

图 B.2 男装裁剪图例